

# Zertifizierte Qualität hochpräziser Produkte made in Rostock

Ein Beitrag von Robert Hauschild und Dirk Sollmann

**FIRMENPORTRÄT** /// Der Implantatmarkt ist groß und produktvielfältig und wird auf der kommenden IDS gewiss weitere Innovationen präsentieren. Für Implantologen und implantologisch tätige Praktiker stellt genau diese Produkt- und Servicevielfalt auch eine Herausforderung dar. Wie findet man das passendste Implantat – für die eigene Praxis und den Versorgungsstatus der Patienten? Das Rostocker Unternehmen FMZ bietet neben einem Implantatsystem mit maximaler Indikationsbreite auch eine langjährige Unternehmenshistorie, die die Qualität der Produkte auf fundierte Erfahrungen und einer gewachsenen Expertise beruhen lässt. Und auch mit seiner Service-Komponente punktet das Unternehmen bei Kunden.

Die FMZ GmbH mit Sitz in Rostock ist seit mehr als 20 Jahren auf die Herstellung von hochpräzisen Medizinprodukten spezialisiert. Dabei liegt die Kernkompetenz des Unternehmens in der Herstellung von kleineren Präzisionsbauteilen für die dentale Implantologie sowie den dazugehörigen Instrumenten – von der Entwicklung über die Zulassung und Registrierung bis hin zur Serienproduktion. Speziell ausgebildeten Mitarbeitern stehen für ihre Präzisionsarbeit Anlagen zur Verfügung, die dem aktuellen technischen Standard in jeder Beziehung gerecht werden. Hierzu gehört modernste CNC-Konstruktions- und Fertigungstechnik ebenso wie leistungsfähige Qualitäts- und Messsysteme.

## Fragen zur Implantatwahl

Für den implantierenden Zahnmediziner, den prothetischen Behandler, wie auch den Zahntechniker fällt eine Orientierung im Marktumfeld der Implantatanbieter zunehmend schwer. Bei der Auswahl des richtigen Implantatsystems stellen sich vielerlei Fragen: Welches ist das richtige System für meine Praxis? Ist es sinnvoll, nur ein System zu verwenden oder ist es besser, mehrere Systeme für unterschiedliche Indikationsbereiche oder Patientengruppen einzusetzen? Wie kann ich möglichst effizient und wirtschaftlich implantologisch tätig sein und meinen Patienten das maximal Mögliche bieten? Genau diese Fragestellungen haben die Entstehung des alphatech® Implantatsystems von FMZ maßgeblich beeinflusst.



Das Firmengebäude in Rostock.

## Direktverkauf und Service

Das alphatech® Implantatsystem wird ab sofort auch direkt vertrieben. So können Anwender direkt beim Hersteller einkaufen und erhalten einen umfangreichen, persönlichen Service und Support aus erster Hand. Produktworkshops, Hospitationen sowie exklusive Veranstaltungen der FMZ GmbH werden nahe des Firmensitzes an der Ostsee angeboten. Weitere Informationen dazu unter: [www.fmz-gmbh.de](http://www.fmz-gmbh.de) oder per E-Mail: [info@fmz-gmbh.de](mailto:info@fmz-gmbh.de)



OP-Tray: „Überflüssiges hat hier keinen Platz“. Die Systemkomponenten werden in Deutschland von dem auf Präzisionsfertigung spezialisierten Unternehmen FMZ GmbH in Rostock hergestellt.

**Zeitstrahl**  
FMZ GmbH

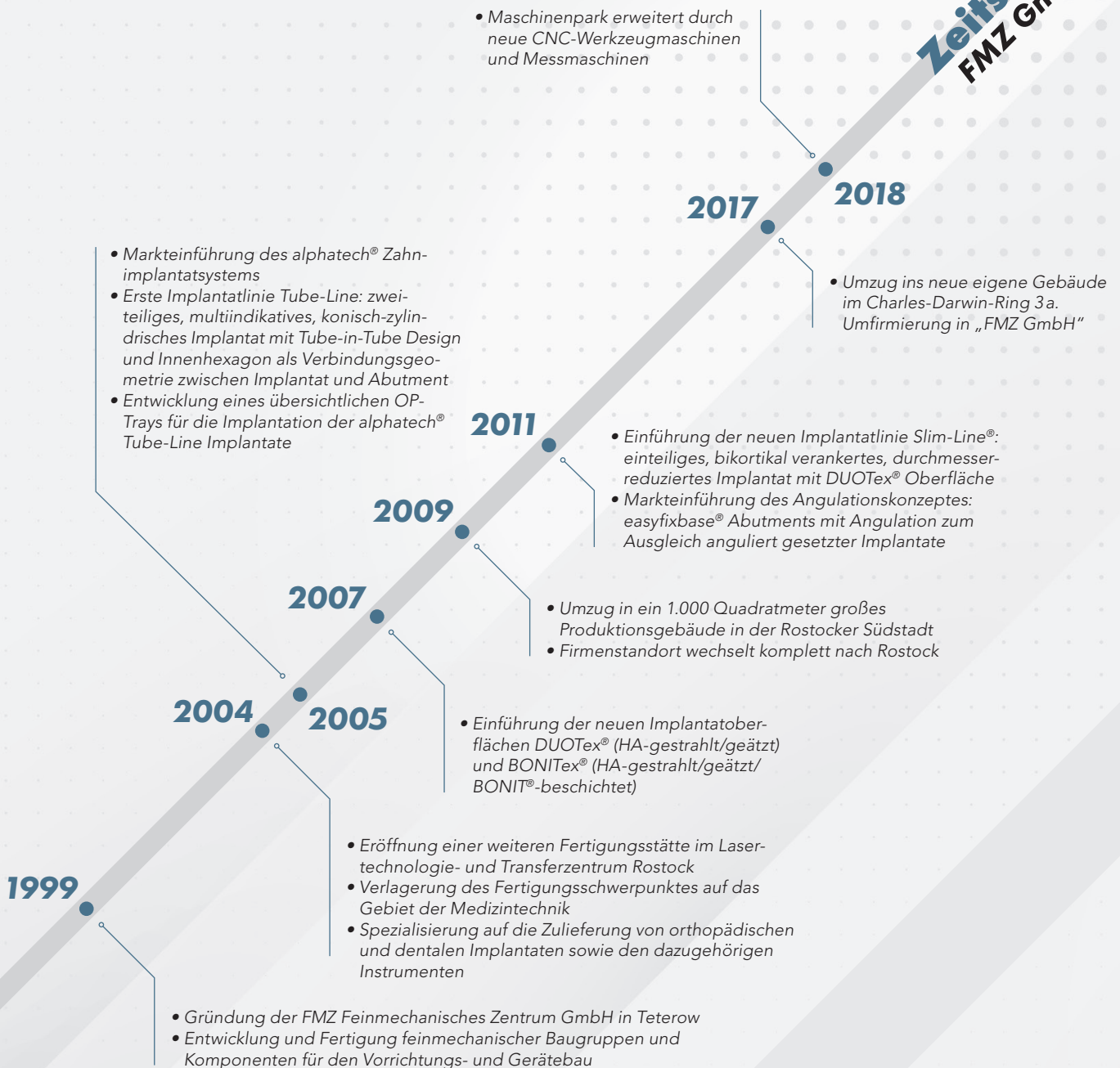



# Key features des alphatech® Implantatsystems

Übersichtlichkeit und deutlich vereinfachtes Handling

Breites Spektrum an Implantatdurchmessern und -längen

Schmale Implantate „Slim-Line“

Zwei Beschichtungsvarianten BONITex® (schnellere Osseointegration) und DUOTex

Digitale Workflow-Varianten sind mit dem System vielfältig möglich, es lässt sich damit flexibel in die digitale Strecke involvieren

Vielfältigste prothetische Möglichkeiten

Logisch nach Arbeitsschritten einer Implantation konzipiertes OP-Tray, farbcodiert, mit nur einem Schraubendreher für die Prothetik. Kein Platz für Überflüssiges

Sichere Verbindung – konischer Eingang – Sechskant – Form- und Kraftschluss – Deutliche Reduzierung der Gefahr einer Kaltverschweißung der Zentralschraube durch die DOTIZE® Beschichtung

Technisch völlig neu definierte Schnittstelle mit herausragender Passgenauigkeit und Rotationsstabilität zwischen Implantat und Aufbau

Implantat-Innenverbindung

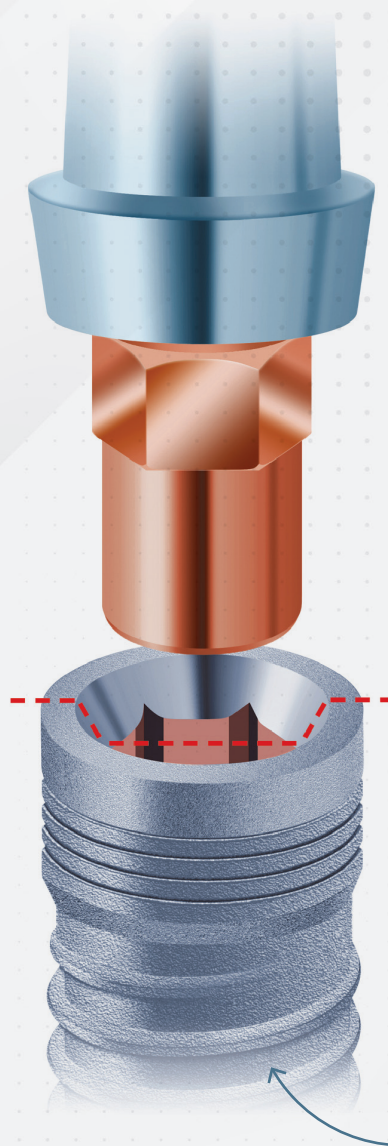

## alphatech® Implantatsystem: Vereinfachtes Handling und Übersichtlichkeit bei maximaler Indikationsbreite

Praktiker aus Praxis und Labor haben ein übersichtliches und leicht zu handelndes, praxistaugliches Allround-System für nahezu alle Indikationsbereiche entwickelt, das gemeinsam mit der FMZ GmbH in mehreren Schritten zu einem gesamtumfänglichen Konzept perfektioniert wurde. Dabei handelt es sich um ein System, das aus der Sicht des erfahrenen Praktikers alle notwendigen Komponenten beinhaltet, um nahezu alle chirurgischen und prothetischen Herausforderungen zu lösen. Die Indikationsbreite reicht von der klassischen Spätimplantation bis hin zur Sofort- und zur verzögerten Implantation mit Sofortversorgung (abhängig von den anatomischen und klinischen Gegebenheiten). Damit ist ein effizienter und wirtschaftlicher Einsatz möglich. Das gesamte Praxisteam kann sich auf eine Vorgehensweise einstellen, routiniert und eingeübt agieren. Gleiches gilt auch für Überweiserstrukturen und die Zusammenarbeit mit dem Zahntechniker.

Noch nicht sattgesehen?



Hier geht's zum  
**Firmenvideo.**



## INFORMATION ///

FMZ GmbH

Tel.: +49 381 3646690

www.fmz-gmbh.de



# GIORNATE VERONESI

**IMPLANTOLOGIE UND  
ALLGEMEINE ZAHNHEILKUNDE**

**16./ 17. JUNI 2023  
VALPOLICELLA (ITALIEN)**

**OEMUS  
EVENT  
SELECTION**

**HIER  
ANMELDEN**

[www.giornate-veronesi.info](http://www.giornate-veronesi.info)



© Kamira/Shutterstock.com

