

„Führende Veranstaltung“



Burkhard Jung - Oberbürgermeister der Stadt Leipzig

Liebe Leserinnen und Leser, ich begrüße Sie herzlich zur Fachdental 2011, Ihrer Messe für Zahnarztpraxen und Dentallabors in Leipzig!

Nunmehr 20 Jahre liegt es zurück, seit 1991 die erste Fachdental in unserer Stadt ihre Tore für die Dentalbranche öffnete. Seither hat sie sich zur führenden Veranstaltung in Ost- und Mitteldeutschland entwickelt, ist mit ihrem Angebot an Produktneuheiten, Branchentrends oder Fachvorträgen für rund 5.000 Zahnärzte, Zahntechniker sowie Praxispersonal zu einem jährlichen Pflichttermin geworden. Ich freue mich über diese Resonanz und besonders auch darüber, dass die veranstaltenden Dental-Depots aus Sachsen, Sachsen-Anhalt und Thüringen am 4. November 2010 mit Zustimmung der Industrie sowie Zahnärztekammern beschlossen haben, diese

Fachmesse mit Leistungsschau weiterhin in Leipzig auszurichten. Denn sie passt gut in eine Stadt wie unsere, die auf dem Gebiet der Zahnmedizin über gewachsene Traditionen verfügt: vor mehr als 125 Jahren, am 16. Oktober 1884, wurde hier von Dr. Friedrich Louis Hesse das erste zahnärztliche Institut Deutschlands gegründet. Und auch künftig wird Leipzig eine wichtige Rolle in der Zahnmedizin spielen. So soll voraussichtlich im Jahr 2012 der Neubau eines Zentrums für Zahn-, Mund- und Kieferheilkunde am Universitätsklinikum Leipzig eröffnet werden, dessen Grundstein Ende Juni 2011 feierlich gelegt wurde. Es entsteht mit Investitionen des Freistaates Sachsen in Höhe von etwa 17 Millionen Euro eine der europaweit modernsten Kliniken ihrer Art.

Ich wünsche Ihnen eine anregende Lektüre dieser Publikation, gute Messeschäfte und viel Gewinn für die zukünftige Arbeit mit Ihren Patienten. Versäumen Sie nicht, außerhalb der Messehallen auch Leipzigs zahlreiche Attraktionen rund um Kultur, Kunst oder Gastronomie kennenzulernen. Viele spannende, angenehme Eindrücke in unserer Stadt verspricht Ihnen

„Erfolg bestätigt sich im Ausstellerplus“



Jürgen Thiele - BVD Regionalvorsitzender für die Region Sachsen, Sachsen-Anhalt Süd, Thüringen Ost

Liebe Besucherinnen, liebe Besucher, die Legende lebt, könnte man sagen. Nach den Turbulenzen und Gerüchten um die Zukunft der Fachdental Leipzig in den letzten Monaten können Sie auch in diesem Jahr die Fachdental Leipzig als Ihre größte Informationsveranstaltung für moderne Zahnheilkunde und Zahntechnik in Ost- und Mitteldeutschland auf der Neuen Messe in Leipzig, besuchen.

Das erfolgreiche Konzept bestätigt sich auch mit einem Ausstellerplus von weit über 200 Industriepartnern und Dienstleistern aus der Dentalbranche. Alle namhaften Hersteller der Dentalindustrie möchten Ihnen die Neuigkeiten aus aller Welt nach einer sehr erfolgreichen IDS im März in Köln hier und heute in Leipzig präsentieren.

Wir haben die Ausstellungsfläche wesentlich vergrößert, wir präsentieren Ihnen in der Mitte der Halle einen zentralen Marktplatz und wir können Ihnen in diesem Jahr ein attraktives Fortbildungsangebot mit bis zu zehn Fortbildungspunkten im Forum anbieten. Wir haben dazu in diesem Jahr einen starken Partner mit dem Dental Tribune Study Club gefunden. Wir, das sind die Dental-Depots der Region Sachsen, Sachsen-Anhalt Süd und Thüringen Ost als Veranstalter und die Messe Stuttgart, die wie jedes Jahr von uns mit der Durchführung der Veranstaltung beauftragt wurde.

Gemeinsam stellen wir uns so den modernen Herausforderungen der Zeit. Informieren Sie sich auch schon im Vorfeld auf unserer Internetseite: www.fachdental-leipzig.de

Entsprechend unserem Motto „Natürlich gut beraten“ wollen wir auch die Fachdental Leipzig 2011 für Sie zum Erfolgserlebnis machen. Nutzen Sie deshalb die beiden Messetage gemeinsam mit dem gesamten Praxisteam zur Information und zur Entscheidung. Prüfen Sie, welche neuen Technologien in Ihre Praxis und Ihr Labor integriert werden können, und investieren Sie jetzt in Ihre Zukunft.

Ich wünsche der Fachdental Leipzig 2011 einen guten Verlauf und den Ausstellern sowie allen Dental-Depots erfolgreiche Messetage.

Herzlich willkommen!

Die Fachdental Leipzig findet am 16. und 17. September 2011 in der Halle 5 auf der Messe Leipzig statt. Burkhard Jung, Oberbürgermeister der Stadt Leipzig, Jürgen Thiele, BVD Regionalvorsitzender für die Region Sachsen, Sachsen-Anhalt Süd, Thüringen Ost und Dr. Holger Weißig, Vorstandsvorsitzender der KZV Sachsen begrüßen Sie in der DENTALZEITUNG today zur Fachdental Leipzig 2011!



„Informationsplattform“



Dr. Holger Weißig - Vorstandsvorsitzender der KZV Sachsen

Liebe Messebesucherinnen und Messebesucher, ich begrüße Sie ganz herzlich zur Fachdental 2011 in Leipzig.

Nicht nur im Finanzsektor werden jeden Tag neue Löcher gestopft, nein auch im Gesundheitswesen besteht permanenter Reformbedarf. Somit steht wieder einmal eine Gesetzesreform an. Das Strukturgesetz weist einige Schritte in die richtige Richtung auf. Die Politik hat wohl erkannt, dass die derzeit gelebte Form der Budgetierung nicht mehr zeitgemäß ist und hat neue Faktoren zur Feststellung einer Gesamtvergütung in den Entwurf geschrieben. Bedauerlicherweise bleiben starre Regelungen, wie das Zuzah-

lungsverbot in einzelnen Fachbereichen und die Degression, erhalten. Auch die vollständige Ost-West-Anpassung ist nicht mit geplant. Es bleibt hier bei der Annäherung von insgesamt fünf Prozent in den Jahren 2012 und 2013. Von einem richtig großen Wurf kann leider auch dieses Mal nicht die Rede sein.

Dennoch: Wir, die sächsischen Zahnärztinnen und Zahnärzte, stellen uns den zukünftigen Anforderungen unseres Berufsstandes. Wir bieten unseren Patienten eine wissenschaftliche Zahnheilkunde an. Investitionen müssen überlegt und sinnvoll geplant werden.

Hierfür sind innovative Partner gefragt. Die Fachdental in Leipzig stellt für uns eine schnell zu erreichende Informationsplattform dar.

Den Veranstaltern und den Teilnehmern wünsche ich einen erfolgreichen Messeverlauf, verbunden mit einem regen Gedankenaustausch.

NWD Gruppe

Stand: B10

Die NWD Gruppe präsentiert ihr gesamtes Leistungsspektrum für Zahnarztpraxen und zahntechnische Labore auf der diesjährigen Fachdental Leipzig.

Besonders im Fokus stehen in diesem Jahr das Warenwirtschaftssystem und das innovative Servicekonzept NWD plus.

Das Warenwirtschaftssystem der NWD Katalog-CD ermöglicht in Verbindung mit dem DataMatrix Code auf allen Lieferscheinen der NWD Gruppe erstmals die lückenlose Chargendokumentation bis zum Patienten und ermöglicht jederzeit in Sekunden einen vollständigen Überblick über Materialbestand, Bestellungen, offene Lieferungen, Rücksendungen, die Bestellhistorie der Praxis/des Labors sowie Verfallsdaten und Chargen. Und das ohne manuelle Dateneingabe, direkt per Handscanner.

NWD plus unterstützt mit besonders geschulten Medizinproduktberatern professionell bei der Um-

setzung der Pflichten als Mediziner und Arbeitgeber. Der Arbeitsschutz der Mitarbeiter, die Gerätesicherheit, das Hygienemanagement sowie die geltenden Gesetze und Vorgaben sind die Schwerpunkte des neuen Servicekonzepts. NWD plus erhöht die Rechtssicherheit bei Begehungen, reduziert die Verwaltungsarbeit in der Praxis und ermöglicht mehr produktive Arbeitszeit zu fest kalkulierbaren Kosten.



Das NWD Systemhaus präsentiert aktuelle Hard- und Softwarelösungen zur elektronischen Gesundheitskarte, zum Hygienemanagement und zum Qualitätsmanagement.

Für umfassende unternehmerische Beratung steht die NWD.C dentalconsult bereit. Praxiswertermittlungen, Potenzialanalysen und Praxiscoaching helfen zahnärztlichen Praxen bei der betriebswirtschaftlichen Weichenstellung für die Zukunft.

Die NWD Fachbuchhandlung und NWD Reisebüro stellen ihre Angebote vor, darunter auch die neue Reisebörse der NWD, die es jedem Besu-

cher möglich macht, individuelle Reiseangebote, Pauschalreisen, Flüge und aktuelle Reiseschnäppchen direkt über das Internet zu buchen.

» weitere Statements auf Seite 10 & 11

new
S-Max **pico**

- der weltweit kleinste Turbinenkopf
- außerordentlich schlankes Design



Ultra-Mini-Kopf & super-schlanke Form

Die NSK S-Max pico Serie – speziell entwickelt für die minimalinvasive Behandlung unter beengten Verhältnissen. Ultra-Mini-Kopf und superschlanke Form für beste Sichtverhältnisse und ein federleichtes Behandlungsgefühl.

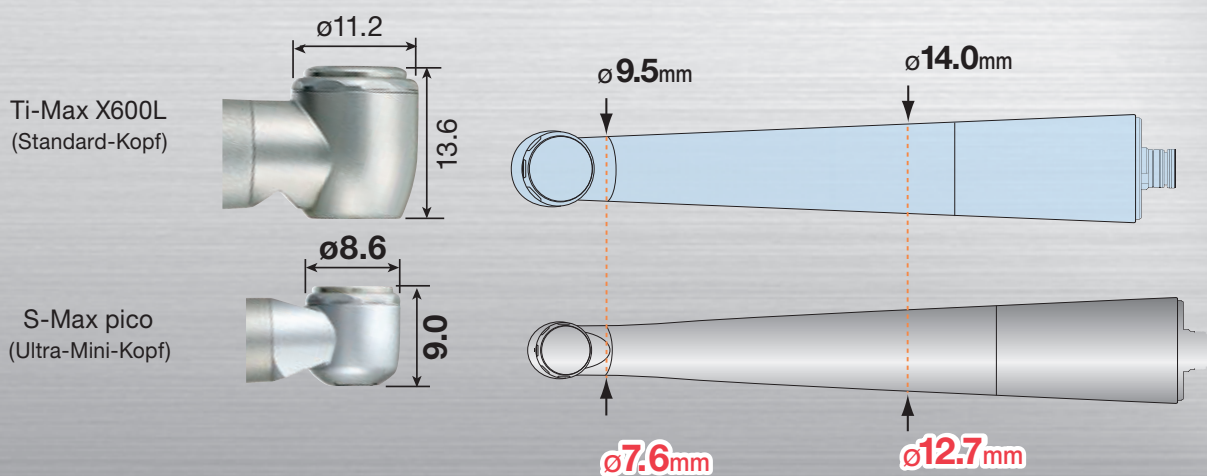
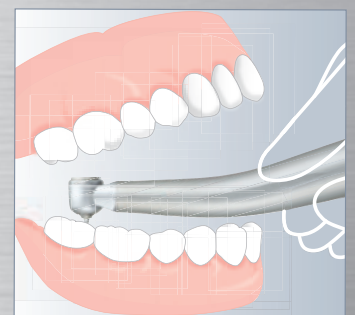

erhältliche Modelle:

- | | | |
|-----------------|---------------|--|
| S-Max pico | 699 €* | zum direkten Anschluss an NSK-PTL |
| S-Max pico KL | 749 €* | zum direkten Anschluss an KaVo® MULTiflex® LUX |
| S-Max pico SL | 749 €* | zum direkten Anschluss an Sirona® Turbinenkupplung |
| S-Max pico WLED | 749 €* | zum direkten Anschluss an W&H® RotoQuick® |
| S-Max pico BLED | 749 €* | zum direkten Anschluss an Bien Air® Unifix |



Inkl. Miniatur-Bohrerset

* Alle Preise zzgl. MwSt.

