

Eine KFO-Praxis zwischen Professionalität und stilvoller Eleganz

■ Potsdam ist bekannt als ehemalige Residenzstadt Preußens mit einer geschichtsträchtigen Gebäudestruktur. Auch eine Arztpraxis, die dieses ganz besondere Flair widerspiegelt, findet sich hier – angefangen beim äußeren Erscheinungsbild, einer stilvollen Villa, bis zu den Praxisräumen mit klassischem, minimalistischem Interieur: die kieferorthopädische Praxis Schütze & Schütze. Die ehemaligen Praxisräume waren zu klein geworden. Neue Räume bot eine Villa mit typischen Jugendstilelementen, die aber erst komplett saniert werden musste. Für die Realisierung der Praxisräume folgte das Ärztehepaar Schütze einer persönlichen Empfehlung und lud die Spezialisten für Praxiseinrichtungen, Geilert und Kurth aus der Nähe von Leipzig, für eine erste Besprechung ein. Schnell waren sich beide Seiten einig – das Projekt neue Praxis-



räume konnte beginnen. Das Ärzteteam hatte dabei klare Vorstellungen: Modernes und schlichtes Praxisdesign mit einer Verbindung zum historischen Kern des Gebäudes sowie eine ergonomische Gestaltung aller Arbeitsbereiche standen im Vordergrund. Hauptaufgabe war es, die Praxisabläufe sinnvoll zu strukturieren, und das Wartezimmer, einen offenen Empfangsbereich, vier Behandlungsräume sowie ein Praxislabor optimal zu strukturieren. Nach nur acht Wochen zog das Praxisteam in eine 220 m²

große Praxis mit 5 Behandlungseinheiten – in offene und großzügig wirkende Räumlichkeiten in einem modernen, eleganten Ambiente.

Modernes Design im Einklang mit klassischen Stilelementen

Heute betreten Patienten durch eine hohe, restaurierte Holztür die Praxis und finden sich direkt im Empfangsbereich wieder. Die Abstimmung der Rezeptionsmöbel auf die Räumlichkeit vermittelt einen großzügigen und gediegenen Ein-

druck. Hier dominiert klares Weiß mit viel Holz. Keine Extreme, sondern schlichte Formen und hochwertige Materialien bestimmen das Bild. Raummittelpunkt ist der Rezeptionstresen. Definierte Ablageflächen und ausreichend Stauraum lassen keinen unaufgeräumten Eindruck entstehen. Das Interieur ist eine Mischung aus dunkel gebeiztem Holz und edlem, weißen Mineralwerkstoff in klarer Formsprache. Ein abgestimmtes Lichtkonzept sorgt für ermüdungsfreies Arbeiten. Lederbezogene Sitzbänke laden die Patienten zum kurzweiligen Verweilen ein. Als Eyecatcher fungiert ein großes, raummittig platziertes Salzwasser-Aquarium. Eine technische Herausforderung war zudem die Herstellung eines Modellregales, in dem die Kiefermodelle der Patienten archiviert werden. Der neue Schrank bietet viel Platz und eine optimale Raumauftei-

lung, wirkt aber gleichzeitig als filigranes Element in den eleganten Räumlichkeiten. Auch ein Beratungsplatz für ungestörte Besprechungen konnte durch wiederkehrende Stilelemente harmonisch in das Ensemble integriert werden.

Im Fokus der gesamten Umbaumaßnahmen standen die Behandlungszimmer: vier große, helle und mondäne Räume. Neben einer Dentalzeile aus der alten Praxis wurden drei neue Behandlungszeilen komplett nach den Wünschen von Dr. Schütze angefertigt. Die Dentalzeilen aus dem Hause Geilert und Kurth bieten eine optimale Kombination aus Hygiene, Funktionalität und Optik. Das schlichte Design unterstreicht den stilvollen Gesamteindruck und fügt sich perfekt in die vorhandene Raumarchitektur ein. ◀◀

Kontakt: www.geilert-kurth.de

Komplett-System

■ medentex hat amalsed[®], den Sedimentationsabscheider mit der größten Verbreitung in Deutschland, zum System erweitert. Für jeden Praxistyp, für jede Raumaufteilung bietet die amalsed[®]-Produkt-Matrix die passgenaue Lösung. Das amalsed[®] System überzeugt Zahnmediziner wie Dental-Fachhandel. Aus langjähriger Erfahrung als zuverlässiger Partner der Zahnarztpraxen kennt medentex die Probleme, die bei der Amalgam-Abscheidung entstehen können.

Elektronische Systeme, bewegliche Teile und Abscheider-Anlagen, deren Komponenten unzureichend aufeinander abgestimmt sind, führen häufig zu Störungen im Praxisablauf. Diesem Komponenten-Puzzle und den damit verbundenen Störungsanfälligkeiten setzt das amalsed[®] System ein Ende.

„Ob kleine Praxis, Großpraxis oder Zahnklinik – für jeden Praxistyp, für jede Raumaufteilung können wir jetzt das komplette passgenaue amalsed[®] System liefern“, so Christian Finke, medentex Geschäftsführer. Den medentex Depot-Partnern gibt die

amalsed[®]-Produkt-Matrix zudem übersichtlich alle erforderlichen Kriterien für eine kompetente Beratung an die Hand.



Die patentierten Sedimentationsverfahren garantieren störungsfreies Arbeiten und überzeugen durch absolute Zuverlässigkeit ohne eigenen Energieverbrauch. Bei der Sedimentation setzen sich aufgrund der Schwerkraft die im Abwasser enthaltenen Partikel ab. Das amalsed[®] System hält hierdurch mehr als 95 % der Schwermetallpartikel aus dem Abwasser zurück – so, wie es der Gesetzgeber verlangt.

Diese Form der Abwasserreinigung hat sich seit vielen Jahren in Skandinavien bewährt. Dort sind mehr als 80 % aller Zahnarztpraxen mit Sedimentationsabscheidern ausgestattet.

Funktionssicherheit erreicht medentex durch feste Austauschintervalle der Amalgamabscheider. Die Tauschzyklen werden automatisch nachgehalten und die Behälter nach telefonischer Absprache in der Praxis abgeholt.

Um das Thema Amalgamabscheider und Entsorgung muss sich mit dem amalsed[®] System keine Praxis mehr aktiv kümmern. Die Folgekosten beim Betrieb sind zudem wesentlich geringer als die anderer Abscheidesysteme. ◀◀

medentex GmbH

Piderits Bleiche 11
33689 Bielefeld
Tel.: 0 52 05/75 16-50
E-Mail: info@medentex.de
www.amalsed.de

Stand: E39

RAYFIX-Sensorhalter

Die digitale Röntgenaufnahme ist nicht mehr wegzudenken.



im richtigen Verhältnis zum Zentralstrahl zu positionieren. Von BEYCODENT wurde diese Technik weiterentwickelt und direkt auf die Sensortechnik übertragen. Das Ergebnis: für jeden Sensor der entsprechende Sensorhalter.

Endodontische Aufnahmen sind einfach mit RAYFIX ohne weitere Zusatzteile auch mit eingeführten Wurzelkanalinstrumenten gemacht. Das System RAYFIX ist übersichtlich, besteht nur aus einem Paar Edelstahl-Haltern für den Sensor und einem Adapter für das Röntgengerät.

Informationen finden Sie auf der speziellen Internet-Seite von www.rayfix.de und bei ausgesuchten Fachhändlern. ◀◀

BEYCODENT Beyer + Co. GmbH

Wolfsweg 34, 57562 Herdorf
Tel.: 0 27 44/92 00-17
E-Mail: service@beycodent.de
www.beycodent.de

Stand: N04

■ Die hervorragende Qualität der vorhandenen Röntgeneinrichtungen für die intraorale Aufnahmetechnik kann vielfach nicht optimal genutzt werden, da der Sensor nicht perfekt positioniert wird. Die unzureichende Positionierung des Sensors ist oft ein großes Ärgernis im Praxisablauf. BEYCODENT hat auf dieses Problem eine Antwort: RAYFIX-Sensorhalter. Basierend auf Erfahrungen, die BEYCODENT schon seit Jahrzehnten mit der Rechtwinkeltchnik hat, wurde ein Haltesystem für Sensoren auf gleicher Basis entwickelt.

Die Grundidee bei der Umsetzung dieser Technik für Sensoren geht auf anerkannte Erkenntnisse der bereits vor Jahrzehnten vorgestellten Paralleltechnik von Hielscher/Matthies (Berlin) und Prof. Pasler (Genf) zurück, den Zahnfilm

Highlight: Premium-Klasse U 1500

■ Mit der konsequenten Weiterentwicklung der Premium-Behandlungseinheiten hat die Dental-Manufaktur ULTRADENT eine Geräteklasse geschaffen, die Technik und Komfort auf höchstem Niveau anbietet. Die spezielle ULTRADENT-

Modulbauweise macht dabei eine individuelle Ausstattung nach den Wünschen und Vorgaben des Zahnarztes möglich. Höchste Maßstäbe werden auch durch Design, Konstruktion und Verarbeitungsqualität gesetzt.

Die Modelle 2011 verfügen über interessante Neuheiten. Besonders auffällig sind die großen 19-Zoll-Flachbildschirme und neue Helferinnenelemente. Das Bedienelement auf der Assistenzseite ist dank der geänderten Aufhängung noch ergonomischer geworden. In Sachen Positionierung, Programmierung und Information lässt die Behandlungseinheit

keine Wünsche offen und unterstützt die Behandlung mit vielen exklusiven Instrumenten und allen Optionen.

Vom ZEG über autoklavierbare Mikromotoren mit Drehmomentsteuerung und großem Drehzahlband, über Intraoralkamera bis hin zum Elektro-Chirurgie-Gerät und eine im Gerätekörper integrierte Kochsalzpumpe kann alles über die Zentraleinheit gesteuert werden. Sechs Köcher können individuell bestückt werden. Die einfache, symbolgesteuerte Programmierung umfasst alle Instrumente und die Stuhlpositionen, die für jeweils vier Behandler gespeichert

werden können. Natürlich ist auch dieser Arbeitsplatz mit dem Multimedia-System ULTRADENT-VISION auszustatten oder vorzurüsten. Viele Details, wie das Touchscreen-Display, der optionale Funkfußanlasser, austauschbare Steuerventile und ein tropffreies Filtersystem erleichtern die Behandlung und unterstützen die Praxishygiene.

Das Supersoft-Polster in zwölf Farben und ein individuelles Kopfstützensystem mit magnetischen Auflagen sorgt für Komfort, die beweglichen Armlehnen erleichtern den Einstieg. Die exklusiven Komfortpolster mit Klimateffekt oder

Massagefunktion sind eine ULTRADENT-Entwicklung. Gerne werden Sie auf den Dentalmessen 2011 vom Fachhandel ausführlich informiert. Fragen Sie nach Messeangeboten! ◀◀

ULTRADENT Dental-Medizinische Geräte GmbH & Co. KG

Eugen-Sänger-Ring 10, 85649 Brunnthal
Tel.: 0 89/42 09 92-70
E-Mail: vertrieb@ultradent.de
www.ultradent.de

Stand: C57



Durchdachte Praxismöbel



Die neue doppelwandige Möbellinie Ansoma von Le-iS Stahlmöbel besticht durch ihre hygienische Front mit innen liegenden geraden Blenden ohne Griffe.

Die Öffnung der Schubladen erfolgt durch mechanische Tipp-on Auszüge an den Schubladen. Durch eine umlaufende Dichtung an allen Blenden sind alle Ansoma-Schränke von innen gegen Staub geschützt. Die Vollauszüge an allen Schubladen garantieren eine optimale Platzausnutzung. Die Linie Ansoma ist sowohl wandhängend als auch bis zum

Boden mit zurückgesetztem Sockelbereich vorn und hinten erhältlich. Natürlich können Sie auch bei allen Ansoma-Schränken wieder zwischen 180 RAL Farben und verschiedenen Arbeitsplatten wie HPL (Schichtstoff), HiMacs (Mineralwerkstoff), Sile Stone (Quarzwerkstoff) oder Glas-Arbeitsplatten wählen.

Hygieneschränke 2010

Die neuen Le-iS Hygieneschränke 2010 überzeugen durch ihre individuelle und jederzeit veränderbare Ausstattung. Die Front besteht aus einem Alurahmen mit

satiniertem Glas und lässt sich, dank der Hochschwenktür mit stufenlosem Stopp und den Blumotion-Aufsätzen, sanft und leise schließen.

Im Hygieneschrank befindet sich eine Schiene zum Einhängen der berührungslosen Desinfektionsmittel- und Seifenspender sowie des Becherspenders und Rollenhalters. Weiterhin können herausnehmbare Einsätze für Papierhandtücher, Einmalhandschuhe und Mundschutz oder ein Einlegeboden integriert werden. <<

Le-iS Stahlmöbel GmbH

Friedrich-Ebert-Straße 28a, 99830 Treffurt

Tel.: 03 69 23/8 08 84

E-Mail: service@le-is.de

www.le-is.de

Stand: C39

Ergonomie im Vordergrund

Die Ingenieure bei A-dec legen besonderen Wert auf die Konstruktion ergonomischer Einheiten.



Die Konstruktion nach ergonomischen Gesichtspunkten ist von großer Bedeutung für die Gesundheit des Praxisteams.

12-Uhr-Position immer beliebter

A-dec hat diesen Aspekt nie aus den Augen verloren und setzt das mit dem Drei-Ebenen-Behandlungssystem innovativ und erfolgreich um. Ent-

spannte Patienten und Mitarbeiter in der Praxis sind das Ergebnis dieser Arbeit.

Schon Sie sich und Ihre Mitarbeiter vor den Folgen falscher Bewegungsabläufe bei der Behandlung. A-dec bietet mit seiner Hinter-Kopf-Anwendung in dieser Hinsicht sowohl für Arzt und/oder Assistenz eine Lösung, die immer mehr Anhänger findet.

Schnell einstellbar auf Linkshänder oder Rechtshänder

Linkshänder sind für A-dec keine „Exoten“, sondern eine immer größer werdende Anzahl von Anwendern. Diesen Ansprüchen wird A-dec mit seinen für Rechts- und Linkshänder adaptierbaren Geräten, die sogar mon-

tiert „im Handumdrehen“ für den jeweiligen Anwender einstellbar sind, gerecht. Betriebssicherheit einer Behandlungseinheit ist gerade heute, „wo Zeit Geld ist“, ein weiteres herausragendes Merkmal von A-dec Produkten. A-dec ist Innovation, die den Anwender nie aus dem Auge verliert.

Besuchen Sie uns an unserem Messestand und überzeugen Sie sich von der Innovation. <<

Eurotec Dental GmbH

Forumstraße 12, 41468 Neuss

Tel.: 0 21 31/1 33 34 05

E-Mail: info@eurotec-dental.info

www.eurotec-dental.info

Stand: C61

Perfekt organisiert

Das Archivsystem BEYCODENT organisiert die Zahnarztpraxis optimal.

Perfekte Organisation für die Zahnarztpraxis ist das Schwerpunktthema vom BEYCODENT-VERLAG. Besonders im Fokus steht 2011 die Archivierung und Dokumentation im Zeitalter der EDV.

Die Universal-Karteimappe im A4-Format wird voll den Ansprüchen einer individuell ausgerichteten Zahnarztpraxis gerecht: Ausgerichtet auf einen langjährigen Einsatz bietet die technisch ausgereifte Ausstattung viel Platz für Dokumente im A4-Format, ohne dass diese gefaltet werden. Eine großzügig ausgestattete Innentasche für Schriftgut, Notizen und eventuelle Röntgenaufnahmen macht diese Mappe besonders interessant. Der Platzbedarf für die Mappen BEYCODENT A4-Universal kann optimal auf ein Minimum reduziert werden, sodass auch bei beengten Raumver-



hältnissen genügend Platz in der Rezeption verbleibt. Der besondere Pfiff bei der Ablage besteht darin, dass die Karteimappen sowohl in Kästen (Container) abgestellt als auch mit einem Hängestab für die Hängeregistratur versehen werden können. Eine hochinteressante Lösung bietet sich, die Karteimappen in normale Büro-Ordnerschränke zu platzieren, indem sie einfach vertikal gestellt werden, da aus den Karteimappen

BEYCODENT A4-Universal nichts herausfällt. Die Möglichkeit der Vertikal-Ablage ist oft die beste Lösung, weil sie platzsparend, praktisch und zugleich preisgünstig ist.

Das BEYCODENT System ist konform zur DIN 821 (Hängeregistraturen usw.) und passt somit optimal zu den Office-Konzepten der Praxiseinrichter. Interessierten Praxen stellt BEYCODENT und der Fachhandel Muster zur Verfügung. <<

BEYCODENT Beyer + Co. GmbH

Wolfsweg 34, 57562 Herdorf

Tel.: 0 27 44/92 00-17

E-Mail: service@beycodent.de

www.beycodent.de

Stand: N04

amalsed®

Das praxiserprobte Amalgam-Abscheidesystem auf Sedimentationsbasis

NEU

amalsed® compact
Saugsystem auf minimaler Fläche



amalsed® basic
zentrales System im Keller/Etage mit Trocken-/Nass-Saugmaschine



amalsed® max
für Großpraxen und Kliniken



- > Wartungs- und störungsfrei
- > Das preisgünstigste System am Markt mit den geringsten Folgekosten
- > Einfachste Montage (Plug & Play)
- > Für jede Betriebsgröße das passende Produkt
- > Einbau erfolgt über autorisierte Dentaldepots



Besuchen Sie uns auf den Dental-Fachhandel Infotagen Mitte am 11. und 12. November 2011, Frankfurt/M., Halle 5.0, Stand E 39. Wir freuen uns auf Sie!

Komplettprogramm und weitere Informationen unter:

www.amalsed.de

Verschaffen Sie sich Gehör

Die MULTIVOX-Sensorvox-Gegensprechanlage – eine Erfolgsgeschichte in über 20.000 Praxen.

Die täglichen Abläufe in Zahnarzt- und Kieferchirurgischen Praxen erfordern ein hohes Maß an schneller und reibungsloser Kommunikation. Vieles muss zügig und im wahrsten Sinne des Wortes auf „Knopfdruck“ geschehen, damit genügend Zeit für das Wesentliche bleibt, den Patienten. Eine modern geführte Praxis ist daher immer auch ein kleines Wirtschaftsunternehmen und kann nur dann erfolgreich geführt werden, wenn sowohl Organisation als auch eine reibungslose Kommunikation gewährleistet sind.

Wir von MULTIVOX aus Aachen geben den praktizierenden Teams mit der MULTIVOX-Sensorvox-Gegensprechanlage ein solches, in vielen Praxen bewährtes und auf den Behandler und sein Team abgestimmtes Organisations- und Kommunikationsmittel an die Hand. Die MULTIVOX-Sensorvox-Gegensprechanlage zeichnet sich vor allem durch die Kompatibilität zu ihren Vorgängermodellen aus. Sie ist modular aufgebaut und jederzeit erweiterbar und so

mit einer rentable Lösung für viele unserer Kunden. Neben der Variante als Tischgerät (kabelgebundene Freisprechstelle) sind insbesondere die Vielzahl der Einbaumöglichkeiten in Wände, Rezeptionsmöbel, Schubladen und Dekorleisten das große Plus dieser Anlage. Zur Standardausrüstung gehören u.a. eine 16-teilige Folientastatur, LED Betriebsanzeige, Sammelruf, Abhörsperr, Türöffnung sowie die Möglichkeit der Einspeisung von Hintergrundmusik. Weitere Sonderfunktionen (u.a. Schnittstellen für MP3-Player und iPod) können problemlos in das Modell integriert werden, das standardmäßig in den Farben Schwarz, Weiß und Silber erhältlich ist.

Unauffällige Lautsprecher

Zu jeder guten Praxis gehört auch ein guter Ton, der in erster Linie dezent und unauffällig sein sollte. Begleitet wird die MULTIVOX-Sensorvox-Gegensprech-



anlage daher von einem Sortiment an Lautsprechern, die so gearbeitet sind, dass sie sich unauffällig in fast jedes Ambiente einfügen, egal ob als Wand-aufputz-Lautsprecher oder edel als Wand-, Decken- oder Möbeleinbau-Lautsprecher. Alle Modelle können als reine Musikklausesprecher oder als Lautsprecher zur Sprach- und Musikübertragung verwendet werden und kommen sowohl in Wartezimmern, Behandlungsräumen als auch auf Fluren zum Einsatz. Kommunikation ist praxisnotwendig – MULTIVOX ist Kommunikation. ◀

MULTIVOX® Petersen GmbH

Bergische Gasse 15, 52066 Aachen
Tel.: 02 41/50 21 64
E-Mail: service@multivox.de
www.multivox.de
Stand: B08

Edelstahl-Solarleuchten

Lichtstarke Solarleuchten mit LED-Licht bietet BEYCODENT mit Edelstahlkorpus in verschiedenen Formen und Größen.



Ob beispielsweise Praxis-Schilder ausgeleuchtet, Hausnummern oder Treppenstufen beleuchtet werden sollen – für jeden Verwendungszweck findet sich das passende Modell. Vorhandene Praxis-Schilder sind einfach nachzurüsten.

Aktuell ist die solarbeleuchtete freistehende Schilderanlage, komplett

mit Praxis-Schild und Beleuchtung: Keine Kabel – keine Installation!

Die Montage der Leuchten ist sehr einfach, es wird kein Stromanschluss benötigt. Das Solarmodul lädt den Akku bei Tageslicht auf. Ein automatischer Helligkeitssensor schaltet die Lampe ein und wieder aus. Solarleuchten mit integriertem Bewegungsmelder leuchten bei Bewegung besonders hell.

Weitere Informationen am Messestand und bei Ihrem Fachhändler. ◀

BEYCODENT Beyer + Co. GmbH

Wolfsweg 34, 57562 Herdorf
Tel.: 027 44/92 00 15
E-Mail: service@beycodent.de
www.beycodent.de
Stand: N04

CP ONE Plus denkt an alles

Der neue Behandlungsplatz CP ONE Plus von Belmont Takara denkt an alles – besonders an die Patientenkommunikation, den Patienten- und den Behandlerkomfort.

Das Konzept der aus allen Perspektiven durchdachten Einheit CP ONE Plus erlaubt Kommunikation in jeder Position. Patient und Behandler sitzen in einem Winkel von 90° zueinander. Dadurch wird eine natürliche, stressfreie Atmosphäre für Aufklärungsgespräche und Patientenfragen geschaffen. Der Knickstuhl erhöht den Patientenkomfort signifikant. Kindern, Senioren und Menschen mit eingeschränkter Mobilität fällt bei einer Sitzhöhe von nur 40 cm der Einstieg besonders leicht. Der Patient kann sowohl von vorn als auch von der Seite Platz nehmen. Eine Heizung für das Fußteil ist optional erhältlich.

Die rotierende Speiseshale dreht sich bei Bedarf zum Patienten und wird sehr gut erreicht, ohne dass der Patient eine große Seitwärtsbewegung machen muss. Der Sensor zur Befüllung des Wasserglases reagiert auf alle Becher-Materialien. Die hydraulische Kopfstütze wurde auf der Basis ergonomischer Analysen der Bewegungen des Kopfes entwickelt und lässt sich über das Bedienfeld oder einen Joystick justieren. Der Zahnarzt profitiert bei der Behandlung mit der CP ONE Plus von der großen Bandbreite der möglichen Einstellungen. Der Arzttisch lässt sich in die 8-Uhr- oder die 2-Uhr-Position bringen und ist mit zwei verschiedenen Haltern für die Handstücke erhältlich, die autoklavierbar, horizontal und vertikal verstellbar sind. Die Instrumentenhalter am Assistentztisch sind ebenfalls autoklavierbar und verstellbar. Das Bedienfeld am Arzttisch bietet vielfältige Funktionen mit einem intuitiven Eingabefeld und einem organischen EL-Display. Für die Turbine stehen vier verschiedene Geschwindigkeiten zur Auswahl. Für den Mikromotor und den Ultraschallschalers lassen sich je nach Therapie die jeweils passende Geschwindigkeit und Leistung einstellen. Das erweiterte Helferinnenelement der CP ONE Plus lässt dem Zahnarzt die Wahl zwischen dem Zwei-Hand-, Vier-Hand- oder Sechshand-System. Der neue Fußschalter wird über Drücken und Drehen einer Scheibe bedient und ermöglicht damit eine präzise Steuerung des Handstücks.



Die neuen, innovativen Details der CP ONE Plus werden mit dem optimierten hydraulischen, verschleißfreien Antrieb von Belmont kombiniert, der dem Patienten durch eine sanfte ruckfreie Lagerung noch mehr Komfort bietet. Die CP ONE Plus ist einfach durchdacht – aus allen Perspektiven. ◀

Belmont Takara Company Europe GmbH

Berner Straße 18, 60437 Frankfurt am Main
Tel.: 0 69/50 68 78-0
E-Mail: dental@takara-belmont.de
www.takara-belmont.de
Stand: D39

ANZEIGE

Unser Messe-Bonbon auf Stand F14:

MICRO ESTHETIC flow-viscous

Eine neue Generation der fließfähigen Komposite

- **hochviskoses, hochradioopakes (210 % AL), lichthärtendes Nano-Hybrid-Komposit zur Füllung kleiner Kavitäten der Klassen I-V**
- **optimierte Anfließ Eigenschaften - passt sich feinsten Konturen an, tropft nicht ab**
- **Herausragende physikalische Eigenschaften wie eine geringe Schrumpfung, extrem hohe Abrasionsfestigkeit und hohe Biegefestigkeit verstehen sich von selbst.**
- **BIS-GMA frei - höhere Biokompatibilität**
- **in drei Farben (A2, A3, A3,5)!**

Beim Kauf von 2 x 2 g Spritzen gibt's 1 Spritze gratis dazu! Farben frei wählbar

Abformmaterialien, temporäre Versorgung, Füllungsmaterialien & Laborprodukte einfach bestellen unter www.bisico.de

Bielefelder Dentalsilicone GmbH & Co. KG • Johanneswerkstraße 3
33611 Bielefeld • Tel. 0521-8016-800 • Fax -801 • info@bisico.de

new
S-Max **pico**

- der weltweit kleinste Turbinenkopf
- außerordentlich schlankes Design



Ultra-Mini-Kopf & super-schlanke Form

Die NSK S-Max pico Serie – speziell entwickelt für die minimalinvasive Behandlung unter beengten Verhältnissen.

Ultra-Mini-Kopf und superschlanke Form für beste Sichtverhältnisse und ein federleichtes Behandlungsgefühl.

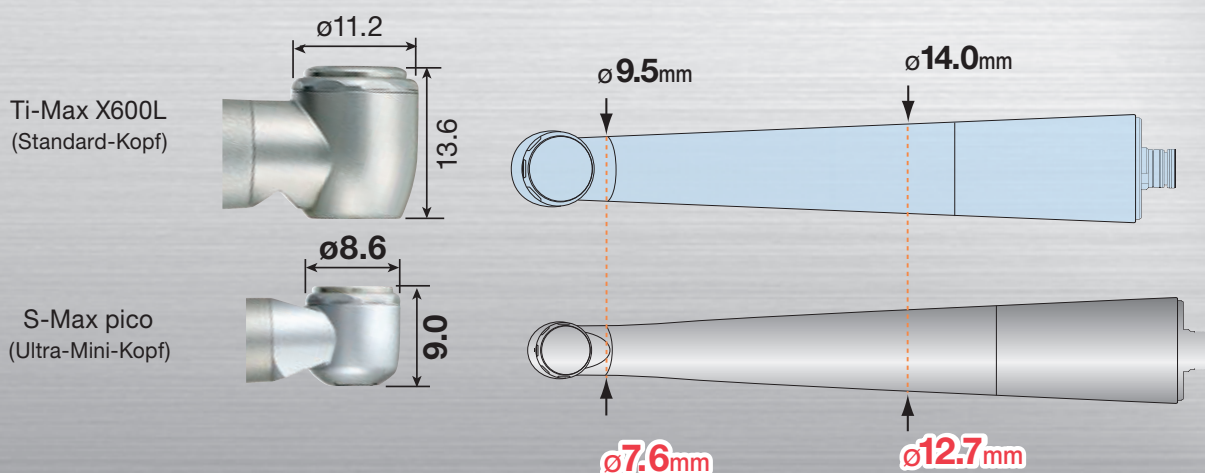
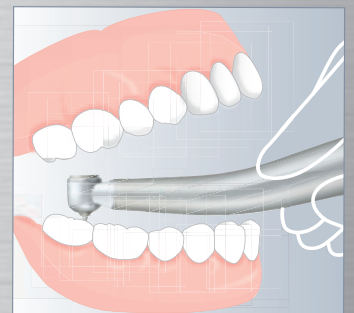

erhältliche Modelle:

S-Max pico	699 €*	zum direkten Anschluss an NSK-PTL
S-Max pico KL	749 €*	zum direkten Anschluss an KaVo® MULTiflex® LUX
S-Max pico SL	749 €*	zum direkten Anschluss an Sirona® Turbinenkupplung
S-Max pico WLED	749 €*	zum direkten Anschluss an W&H® RotoQuick®
S-Max pico BLED	749 €*	zum direkten Anschluss an Bien Air® Unifix



Inkl. Miniatur-Bohrerset

* Alle Preise zzgl. MwSt.

