

## German Design Award 2017

Dentsply Sirona überzeugt, nicht nur mit Sidexis 4.

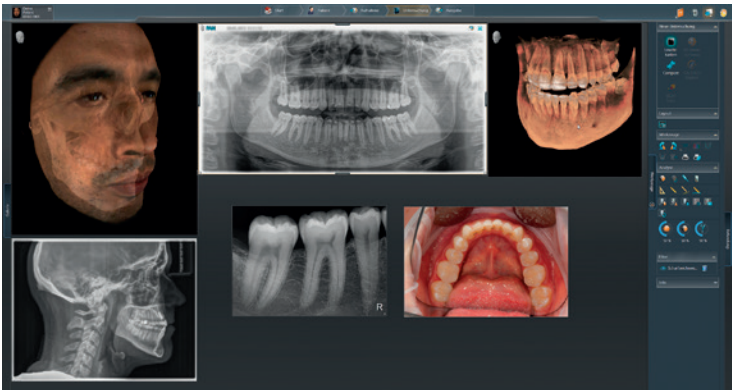

Sidexis 4 ist die erste Software, die die Möglichkeit bietet, verschiedene Bildtypen gleichzeitig darzustellen, z. B. Panoramaaufnahmen, intraorale Kameraaufnahmen und echte 3D-Röntgendaten.

„Eine Software, die so intuitiv und innovativ ist, dass selbst anspruchsvolle User davon begeistert sind, kann man nur dann programmieren, wenn die Entwickler mit großem Know-how in ständigem Austausch mit den Anwendern und großem Engagement zur Sache gehen“, sagt Jörg Haist, Leiter des Produktmanagementbereichs Bildgebende Systeme bei Dentsply Sirona. Genau das würdigt der German Design Award 2017 mit der Auszeichnung „Special Mention“. Mit der Röntgensoftware Sidexis 4 konnte das Unternehmen die 48-köpfige Jury des jährlich verliehenen German Design Awards von ihrem Produkt überzeugen. Durch das Arbeiten mit Sidexis 4, deren Benutzeroberfläche intuitiv bedienbar ist und die tatsächlichen Arbeitsabläufe eines (Fach-) Zahnarztes optimal begleitet, ergibt sich ein reibungsloser und effizienter Workflow. Tägliche

Arbeiten, wie z. B. die Aufnahme eines Röntgenbildes, Analyse der Bilddaten, Befundung und die Patientenaufklärung, werden durch die Nutzung dieser Software unterstützt. Darüber hinaus können Daten leicht übertragen und beispielsweise an eine Praxisverwaltungssoftware weitergegeben werden. Die „Timeline“-Funktion ordnet alle einem Patienten zugeordneten Bilddaten in einer Preview-Ansicht übersichtlich nach Aufnahme-datum an. Ein schneller Überblick über die Patientenhistorie und das Abrufen der Daten vereinfachen den Alltag des Behandlers. Weiterhin bietet die Compare-Funktion die Möglichkeit, zeitgleich und simultan zwei 3D-Röntgenaufnahmen oder bis zu vier 2D-Bilder zu analysieren und miteinander zu vergleichen. „Ein noch stärkerer Blickwinkel, ganz nah aus der Sicht des (Fach-)



Dentsply Sirona hat den German Design Award 2017 mit der Auszeichnung „Special Mention“ gewonnen.

Zahnarztes, war maßgebend in der Entwicklung“, sagt Jörg Haist. „Das innovative und jetzt auch preisgekrönte Design fördert die Qualität von Diagnostik, Behandlungsplanung und Patientenberatung.“

Der anerkannte German Design Award, der seit 1953 vom Rat für Formgebung, der deutschen Marken- und Designinstanz, verliehen wird, zeichnet jährlich innovative Produkte und Projekte und deren Hersteller und Gestalter aus. Produkte, die außergewöhnlichen Gestaltungstrend, optimale Nutzerfreundlichkeit und zielgruppengerechtes Design vereinen, sind die Gewinner. **KN**



### KN Adresse

**Dentsply Sirona – The Dental Solutions Company**  
Sirona Straße 1  
5071 Wals bei Salzburg  
Österreich  
Tel.: +43 662 2450-0  
contact@dentsplysirona.com  
www.dentsplysirona.com

## Neue Internetpräsenz

Verein für Zahnhygiene e.V. präsentiert überarbeitete Website.

Nach der überwältigenden, positiven Resonanz auf den neuen Katalog im Juli dieses Jahres wurde die neue Struktur auch für die Internetdarstellung umgesetzt. Die Vorgabe war – klar strukturiert, bedienerfreundlich, informativ und aktuell. Besonders die Unterteilung in drei Alters-

gruppen können direkt über den Webshop ausgeführt werden. Neukunden erhalten nach der Anmeldung ein persönliches Passwort und schon kann es losgehen. „Es gibt viel Neues und Bewährtes zu entdecken und wir freuen uns auf einen lebendigen Dialog mit unseren Kunden“, sagt



gruppen wird als effektive Orientierung empfunden. Eine Suchfunktion unterstützt diesen Anspruch. Ebenfalls neu und sehr beliebt ist unsere „On Sale %-Seite“. Hier werden Sonderposten zu besonders günstigen Konditionen angeboten. Zu bestellen ist alles im Webshop, der durch einen entsprechenden Button von allen Seiten erreichbar ist. Jeder Artikel wird in Wort und Bild dargestellt, teilweise als Farbvarianten oder mit Anwendungsbeispielen. Bestel-

Jessica Brucculeri, Leitung der Geschäftsstelle in Darmstadt. Na dann, auf zur Entdeckungsreise unter [www.zahnhygiene.de](http://www.zahnhygiene.de) **KN**

### KN Adresse

**Verein für Zahnhygiene e.V.**  
Liebigstraße 25  
64293 Darmstadt  
Tel.: 06151 13737-10  
Fax: 06151 13737-30  
info@zahnhygiene.de  
www.zahnhygiene.de

## Dentaurum-Auszubildende erhalten Bestnoten

Hervorragende Leistungen von der IHK Nordschwarzwald ausgezeichnet.

Die Ausbildung bei Dentaurum in Ispringen ist nicht nur vielseitig und kurzweilig, sondern bereitet einen auch bestens auf die Abschlussprüfungen vor. Eindrucksvoll beweisen das die ehemaligen Auszubildenden Malena Wiese und Joshua Barth: Beide gehören 2016 zu den besten Absolventen der Region Nordschwarzwald. Ende Oktober zeichnete die Industrie- und Handelskammer Nordschwarzwald die ausgebildete Industriekauffrau und den Werkzeugmechaniker für ihre hervorragenden Leistungen aus. Im CongressCentrum Pforzheim verliehen ihnen Burkhard Thost (Präsident IHK Nordschwarzwald) und Martin Keppler (Hauptgeschäftsführer IHK Nordschwarzwald) eine Urkunde. Mittlerweile unterstützt Joshua Barth die Abteilung Werkzeugbau und Malena Wiese das International Sales-Team als qualifizierte Fachkraft. Mark S. Pace,

Petra Pace, Axel Winkelstroeter sowie Nadine Konrad (kaufmännische Ausbilderin) und Daniel Rudisile (technischer Ausbilder) sind stolz auf den „Nachwuchs“, der so erfolgreich ins Berufsleben gestartet ist.

### Dentaurums technisches Ausbildungswesen

Im technischen Ausbildungszentrum werden innerhalb von drei

bzw. dreieinhalb Jahren Werkzeug-, Stanz- und Umform- sowie Zerspanungsmechaniker (Fachrichtung Dreh- und Fräsmaschinensysteme) ausgebildet. Im Ausbildungszentrum findet zunächst die Grundausbildung „Metall“ statt. Hier werden die Grundlagen für die Metallbearbeitung, wie z. B. Fräsen, Drehen, Schleifen, Bohren und CNC-Grundkenntnisse vermittelt. Nach der Grund-

ausbildung kommen die Azubis in die Fachabteilungen CNC-Automatendreherei, CNC-Fräsabteilung oder die Stanz- und Umformtechnik. Hier finden dann die speziellen Fachausbildungen statt. Die Fachausbildung der Werkzeugmechaniker wird im Ausbildungszentrum durchgeführt, wo Projekte im Bereich Spritzguss- und Stanzwerkzeuge auf dem Lehrplan stehen.

Zusatzqualifikation Internationales Marketing/Außenhandel. Neben dem Berufsschulunterricht erhalten alle kaufmännischen und technischen Auszubildenden innerbetriebliche Schulungen.

Um einen Ausbildungsplatz als Industriekaufmann/-frau, Stanz- und Umform- oder Zerspanungs- bzw. Werkzeugmechaniker/-in sollte man sich ca. ein Jahr im Voraus bewerben. Die Ausbildung bei der Dentaurum-Gruppe beginnt generell Anfang September. **KN**

### KN Adresse

**DENTAURUM GmbH & Co. KG**  
Turnstraße 31  
75228 Ispringen  
Tel.: 07231 803-0  
Fax: 07231 803-295  
info@dentaurum.de  
www.dentaurum.com



CongressCentrum Pforzheim: Bühne frei für die IHK-Bestenhehrung 2016! (Foto: © Dentaurum)



# Dentaurum lud zum Sponsoren-Lunch

250 Jahre Goldstadt Pforzheim – das Großereignis 2017.

Am 17. November 2016 waren die Sponsoren des Jubiläumsfestivals „250 Jahre Goldstadt Pforzheim“ zu Gast bei Dentaurum. Zum 5. Partner- und Sponsoren-Lunch begrüßten Petra und Mark S. Pace die baden-württembergische Staatssekretärin Petra Olschowski aus dem Ministerium für Wissenschaft, Forschung und Kunst, den Oberbürgermeister der Stadt Pforzheim, Gert Hager, sowie Gerhard Baral, den Gesamtkoordinator des Projekts 250 Jahre Goldstadt.



Abb. links: Empfang im Centrum Dentale Kommunikation: Dentaurum ließ mehr als 40 Gäste zum Sponsoren-Lunch willkommen. – Abb. rechts: V.l.: Gert Hager (Oberbürgermeister Stadt Pforzheim), Petra Olschowski (Staatssekretärin im Ministerium für Wissenschaft, Forschung und Kunst Baden-Württemberg), Anke Baumgärtel (Redakteurin PZ – Pforzheimer Zeitung), Mark S. Pace (Geschäftsleitung Dentaurum). (Fotos: © Dentaurum)

## Einladung in die Goldstadt

2017 feiert Pforzheim unter dem Motto „Schmuck, Uhren und Design aus Pforzheim“ den 250. Geburtstag der Schmuck- und Uhrenindustrie. Dieses Jubiläum wird mit einzigartigen Ausstellungen, Liveacts, Design und Schmuckkunst, Tagungen und Kongressen sowie Musik und Theater begangen. In seiner Rede wies Oberbürgermeister Hager darauf hin, dass die Umsetzung der über 200 Veranstaltungen und Aktionen, die in ganz Pforzheim stattfinden werden, nur mit Unterstützung der Sponsoren

möglich sei. Seit 250 Jahren sind Pforzheim und die umgebende Region ein Ort des Fortschritts, der sich zu einer vielbeachteten Adresse für Design und eine innovative Industrie entwickelt hat. Auch Dentaurum hat hierzu mit seiner Firmengeschichte maßgeblich beigetragen.

## Dentaurum teilt ein Stück Geschichte mit Pforzheim

Mit seinem 1886 in Pforzheim eröffneten Dentallabor begründete der Schweizer Zahntechniker

Arnold Biber die Medizintechnik in der Region. Das Unternehmen war damit von Anfang an ein reines Dentalunternehmen. Auch wenn Jahre danach der Standort von Pforzheim nach Ispringen verlegt wurde, ist man der Dentalbranche stets treu geblieben. Heute gilt die Dentaurum-Gruppe, mit 130 Jahren Firmengeschichte, als das älteste Dentalunternehmen der Welt. Mark S. Pace, Geschäftsführer der Dentaurum-Gruppe, hob hervor, dass ein Projekt wie „Goldstadt 250“ nur

gelingen kann, wenn sich alle Beteiligten fragen „Was kann ich für meine Stadt tun?“, zusammenarbeiten und sich für Pforzheim engagieren. Dann wird die Goldstadt auch weit über die Landesgrenzen hinaus erfolgreich sein. Die Staatssekretärin Olschowski betonte in ihrer Ansprache, wie wichtig es sei, dass sich Wissenschaft, Kunst und Wirtschaft austauschen und verbinden. Das fördert die Innovationskraft und gibt neue Impulse. Der Gesamtkoordinator Gerhard Baral bedankte

sich bei allen Sponsoren, die das Großereignis fördern. Das Ziel der Sponsoring-Partnerschaften ist, etwas Außergewöhnliches in der Region zu schaffen. Bis heute konnten 53 Förderer, die 2,4 Millionen Euro an Sponsorengeldern und Sachleistungen zur Verfügung stellen, für das Projekt gewonnen werden, darunter auch die Dentaurum-Gruppe. Weitere Informationen unter [www.goldstadt250.de/](http://www.goldstadt250.de/) oder unter angegebenem Kontakt.



## KN Adresse

**DENTAURUM GmbH & Co. KG**  
Turnstraße 31  
75228 Ispringen  
Tel.: 07231 803-0  
Fax: 07231 803-295  
info@dentaurum.de  
www.dentaurum.com

# Goldprämien überreicht

75-jähriges Jubiläum der DÜRR DENTAL AG.

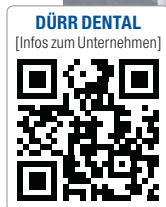

Am 1. November 1941 gründeten die beiden Brüder Karl und Wilhelm Dürr in Stuttgart-Feuerbach eine Feinmechanische Werkstatt, daraus entwickelte sich nach 75 Jahren die heutige DÜRR DENTAL AG mit Hauptsitz in Bietigheim-Bissingen. Aus diesem feierlichen Anlass wurden die Mitarbeiter des Unternehmens Ende Oktober zur Überreichung einer Prämie eingeladen. „Weltweit stehen Produkte unseres Unternehmens in hohem Ansehen, dentale Medizintechnik von Dürr Dental aus Bietigheim-Bissingen gilt als zuverlässig und innovativ. Ein besonderer Dank gilt unserer Belegschaft, die mit viel Leidenschaft und Herzblut zu diesem Erfolg beiträgt“, so Martin Dürrstein, Vorstandsvorsitzender der DÜRR DENTAL AG

und Vertreter der dritten Generation. Welche Prämie es geben wird, wurde im Vorfeld nicht verraten. Über 400 Mitarbeiter der Dürr Dental Zentrale erhielten 20 Gramm Feingold, über 10 Gramm durften sich Beschäftigte in Teilzeit sowie die Auszubildenden des Unternehmens freuen. In den glänzenden Augen konnte man es ablesen, die Überraschung war Firmenchef Martin Dürrstein gelungen.

## KN Adresse

**DÜRR DENTAL AG**  
Höpfigheimer Straße 17  
74321 Bietigheim-Bissingen  
Tel.: 07142 705-0  
Fax: 07142 705-500  
info@duerr.de  
www.duerrdental.com

ANZEIGE

## PROBEABO

cosmetic dentistry

1 Ausgabe kostenlos!

Erscheinungsweise:  
**4 x jährlich**

Abopreis:  
**44,- €\***

BESTELLUNG AUCH ONLINE MÖGLICH

[www.oemus.com/abo](http://www.oemus.com/abo)

---

**Fax an 0341 48474-290**

Ja, ich möchte das Probeabo beziehen.  
Bitte liefern Sie mir die nächste Ausgabe frei Haus.

Soweit Sie bis 14 Tage nach Erhalt der kostenfreien Ausgabe keine schriftliche Abbestellung von mir erhalten, möchte ich die cosmetic dentistry im Jahresabonnement zum Preis von 44,- €/Jahr inkl. gesetzl. MwSt. und Versandkosten beziehen.

Widerufsbelehrung: Den Auftrag kann ich ohne Begründung innerhalb von 14 Tagen ab Bestellung bei der OEMUS MEDIA AG, Holbeinstraße 29, 04229 Leipzig schriftlich widerrufen. Rechtzeitige Absendung genügt. Das Abonnement verlängert sich automatisch um 1 Jahr, wenn es nicht fristgemäß spätestens 6 Wochen vor Ablauf des Bezugszeitraumes schriftlich gekündigt wird.

Unterschrift \_\_\_\_\_

\* Preis versteht sich inkl. MwSt. und Versandkosten (Preis für Ausland auf Anfrage).

Name/Vorname \_\_\_\_\_

Straße/Hausnummer \_\_\_\_\_

PLZ/Ort \_\_\_\_\_

Telefon/E-Mail \_\_\_\_\_

Praxisstempel \_\_\_\_\_

**OEMUS MEDIA AG**

Holbeinstraße 29 · 04229 Leipzig · Tel.: 0341 48474-201 · [grasse@oemus-media.de](mailto:grasse@oemus-media.de)

**NEU**

Variety  **click**  
Variety  **click SP**

Die multifunktionale Dehnschraube.

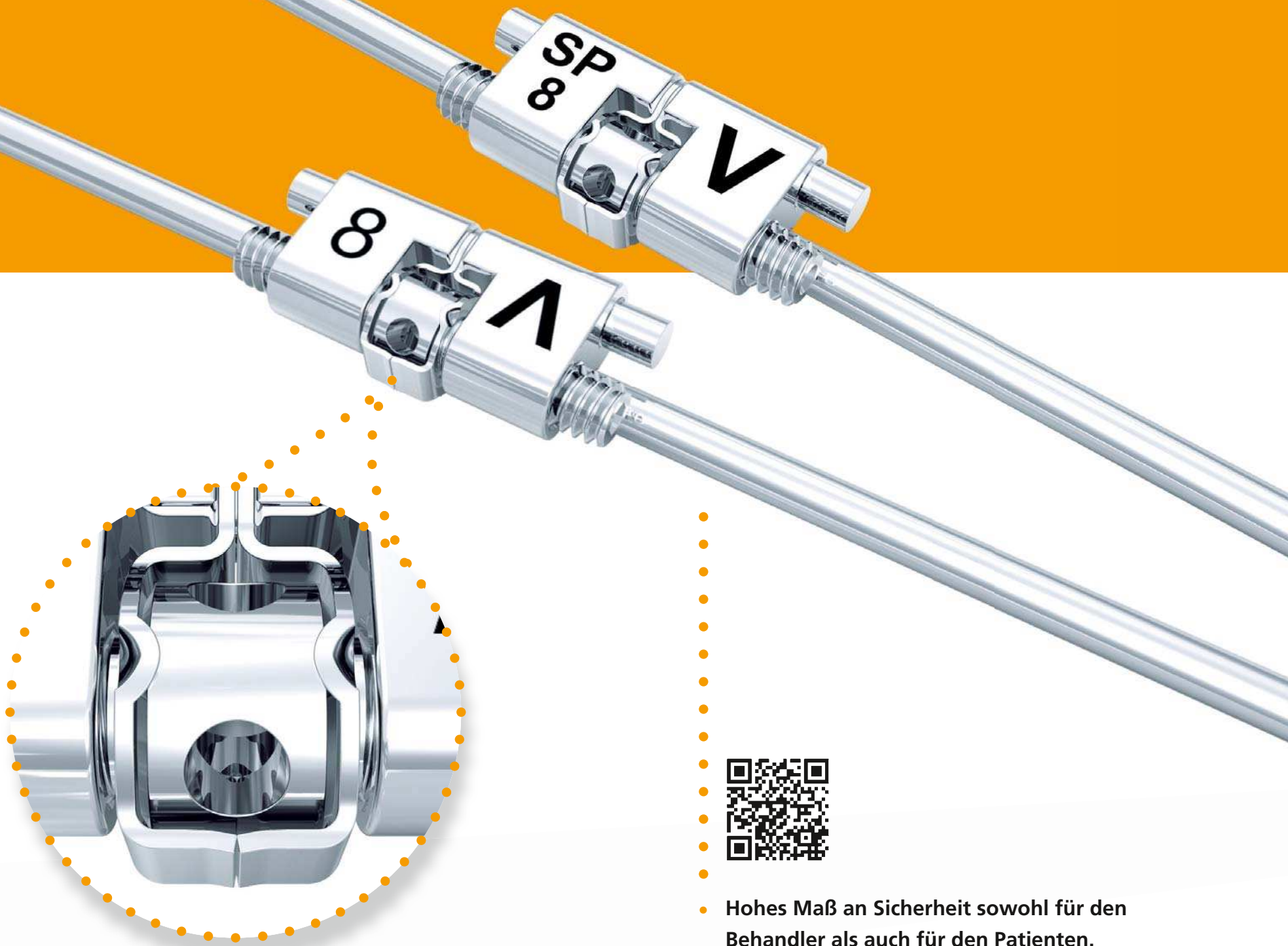

➔ **Patentierte Rückdrehsicherung „Click“ als perfekte Schraubensicherung während der aktiven Behandlungsphase.**



- Hohes Maß an Sicherheit sowohl für den Behandler als auch für den Patienten.
- Stabile Führung über den gesamten Dehnweg.
- Hohe Biokompatibilität.
- Besonderheit Variety click SP (small palate): Besonders für sehr schmale Kiefer geeignet.

  
**D**  
**DENTAURUM**